

**ZANUSSI**

**РУКОВОДСТВО ПО ЭКСПЛУАТАЦИИ  
СТИРАЛЬНОЙ МАШИНЫ**

**ZWF145W**

## **СОДЕРЖАНИЕ**

### **РАЗДЕЛ 1: ПРЕЖДЕ ЧЕМ ПОЛЬЗОВАТЬСЯ**

- Правила техники безопасности
- Рекомендации

### **РАЗДЕЛ 2: УСТАНОВКА**

- Снятие транспортировочных болтов
- Регулирование уровня опорных ножек
- Подключение к электросети
- Подключение к водопроводной сети
- Подсоединение шланга для слива воды

### **РАЗДЕЛ 3: ТЕХНИЧЕСКИЕ ХАРАКТЕРИСТИКИ**

### **РАЗДЕЛ 4: ПАНЕЛЬ УПРАВЛЕНИЯ**

- Кнопка пуск/стоп
- Индикатор включения в работу
- Функциональные кнопки
- Кнопка выбора программы

### **РАЗДЕЛ 5: СТИРКА БЕЛЬЯ**

- Прежде чем приступить к стирке
- Включение машины

### **РАЗДЕЛ 6: ЧИСТКА И ТЕХНИЧЕСКОЕ ОБСЛУЖИВАНИЕ**

- Фильтр на входе впускного клапана воды (впускной фильтр)
- Фильтр насоса
- Отделение для стиральных средств
- Чистка отделения для смягчающих средств
- Чистка корпуса
- Барабан
- Очистка машины от известковой накипи

### **РАЗДЕЛ 7: ПРАКТИЧЕСКИЕ СОВЕТЫ**

### **РАЗДЕЛ 8: УСТРАНЕНИЕ МЕЛКИХ НЕИСПРАВНОСТЕЙ**

### **РАЗДЕЛ 9: СИСТЕМА АВТОМАТИЧЕСКОГО ОПРЕДЕЛЕНИЯ ВИДА ПОЛОМКИ**

### **РАЗДЕЛ 10: МЕЖДУНАРОДНЫЕ СИМВОЛЫ СТИРКИ**

## РАЗДЕЛ 1: ПРЕЖДЕ ЧЕМ ПОЛЬЗОВАТЬСЯ

### ПРАВИЛА ТЕХНИКИ БЕЗОПАСНОСТИ

- Не пользуйтесь тройником или удлинителем.
- Не включайте в розетку вилку с видимыми повреждениями или нарушением изоляции.
- С целью предупреждения несчастного случая, для замены поврежденного электрошнура, обратитесь в авторизованный сервис.
- Ни в коем случае не вытаскивайте вилку из розетки, потянув за электрошнур. Всегда беритесь за вилку.
- Не включайте вилку в розетку мокрыми руками.
- Когда у вас мокрые руки или ноги, ни в коем случае не прикасайтесь к машинке.
- Ни в коем случае не открывайте отделение для стиральных средств во время работы машины.
- Ни в коем случае не прилагайте усилий, чтобы открыть крышку люка для загрузки белья во время работы машины.
- В связи с возможностью повышения температуры воды для стирки при работающей машине, не прикасайтесь к шлангу для слива или сливаемой воде, в то время когда машина работает в режиме слива.
- В случае поломки машины, прежде всего вытащите вилку из розетки, после чего закройте кран подачи воды. Не пытайтесь отремонтировать машину самостоятельно. Обратитесь в ближайший к вам авторизованный сервис.
- Не забывайте о том, что упаковочные материалы машины, могут представлять опасность для детей.
- Не позволяйте детям использовать машину для своих игр.
- Держите животных на удалении от машины.
- Как указывают положения этого руководства, стиральной машиной должны пользоваться только совершеннолетние.
- Эта машина сконструирована только для домашнего применения. Гарантия не распространяется на случаи пользования машиной в коммерческих целях.
- Электроприбор не следует устанавливать на ковер, который может препятствовать вентиляции воздуха снизу.

### РЕКОМЕНДАЦИИ

- Длительный контакт стирального или смягчающего средства с воздухом, становится причиной их высыхания и прилипания к стенкам отделения для стирального и смягчающего средств. Чтобы не допускать этого, стиральные и смягчающие средства необходимо помещать в соответствующее отделение сразу же перед стиркой.
- Программой предварительной стирки рекомендуется пользоваться только для очень грязного белья.
- Не следует загружать машину бельем в количестве, превышающем ее вместимость.

- Программой предварительной стирки рекомендуется пользоваться только для очень грязного белья.
- Не следует загружать машину бельем в количестве, превышающем ее вместимость.
- Если вы долгое время не будете пользоваться машиной, не оставляйте вилку в розетке и перекрывайте кран подачи воды, а для обеспечения высыхания внутренней поверхности машины и предотвращения образования неприятного запаха, держите дверцу люка для загрузки белья, приоткрытой.
- После процедур испытания и прохождения контроля качества, внутри машины может оставаться некоторое количество воды. Это не является вредным для машины.

## Раздел 2: УСТАНОВКА

Прежде чем вы начнете пользоваться машиной, обратите внимание на нижеследующие положения.

### СНЯТИЕ ТРАНСПОРТИРОВОЧНЫХ БОЛТОВ

- Прежде чем включить машину, необходимо открутить транспортировочные болты, которыми фиксируется барабан с задней стенкой.
- Болты откручиваются ключом соответствующего размера, вращением против часовой стрелки. (РИС. 1)
- Открутите и вытащите болты (РИС. 2).
- На место отверстий, которые образовались после того, как отсоединяют транспортировочные болты, вставляют специальные пластиковые пробки, находящиеся в пакете с аксессуарами машины. (РИС. 3)
- Сохраните транспортировочные болты и фиксирующие детали на тот случай, если вам в дальнейшем потребуется перевозить машину.



РИС. 1



РИС. 2



РИС. 3

### РЕГУЛИРОВАНИЕ УРОВНЯ ОПОРНЫХ НОЖЕК

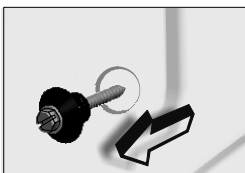
- Не ставьте машину на ковер или подобные покрытия.
- Для обеспечения бесшумной работы машины и предупреждения вибрации, машину необходимо установить на ровный, не скользкий и прочный пол.

- Пользуясь регулировочным болтом опорных ножек, можно отрегулировать равновесие машины.
- Вначале необходимо ослабить пластиковый регулировочный болт.
- Выкручивая или закручивая опорные ножки, отрегулируйте устойчивое положение машины.
- Выставив опорные ножки на требуемый уровень, поворотом вверх, снова закрепите пластиковый регулировочный болт.
- Для того, чтобы добиться равновесия машины, с целью выравнивания поверхности пола ни в коем случае не подкладывайте под ее опоры картон, деревянные планки или другие подобные предметы.

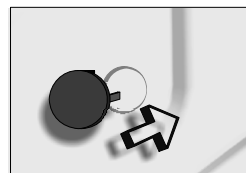
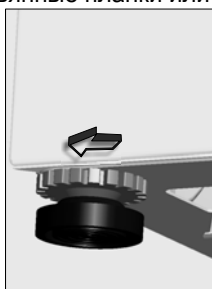

#### ПОДКЛЮЧЕНИЕ К ЭЛЕКТРОСЕТИ

- Ваша машина работает от электросети 220-240 В и 50 Гц.
- Кабель вашей машины оснащен вилкой, которую нужно включать только в розетку, имеющую заземление. Эта розетка должна иметь заземление силой 10 ампер. Предохранитель, имеющий отношение к той линии электропроводки, на которой стоит розетка для подключения машины, также должен быть рассчитан на 10 ампер. При отсутствии в вашей домашней электропроводке розетки и предохранителя такого типа, обеспечьте их установку и подключение, обратившись к квалифицированному электрику.
- **Наша компания не будет нести ответственности за неисправности, которые могут возникнуть в связи с подключением машины к розетке, не имеющей заземления.**

#### ПОДКЛЮЧЕНИЕ К ВОДОПРОВОДНОЙ СЕТИ

- Ваша машина подключается к холодной воде.
- Для избежания утечки воды в месте соединения используйте прокладку, которая включена в комплект упаковки шланга.
- Соедините шланг с клапаном набора воды стиральной машины, с одной стороны, и с водопроводным краном, с другой стороны. Чтобы выполнить более надежное подключение, обратитесь к сантехнику.
- Подача воды из крана с давлением 1-10 бар, обеспечит более эффективную работу машины (наличие давления 1 бар, обозначает, что из полностью открытого крана подается более 8 литров воды в минуту)
- После выполнения всех подключений, откройте полностью кран подачи воды и проверьте нет ли мест протечки..
- Убедитесь в том, что шланг для входа воды не свернут в несколько раз, не перекручен или не передавлен
- Шланг для входа воды присоедините к крану с резьбой 3"/4



**Раздел 3: ТЕХНИЧЕСКИЕ ХАРАКТЕРИСТИКИ**

	ZWF145W
Максимальный вес сухого белья (кг.)	5
Рекомендуемая загрузка (кг)	4,5
Высота (мм)	85
Ширина (мм)	59,6
Глубина (мм)	51
Цикл максимального режима отжима (об/м )	400

(\*) Цикл максимального режима отжима зависит от выбранной вами модели.

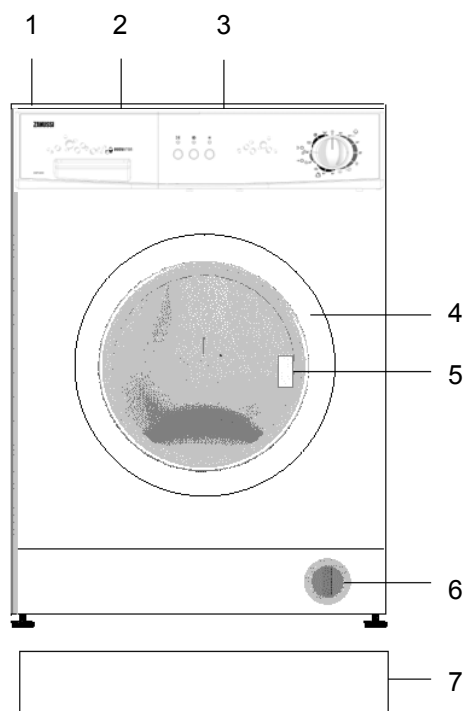

1-Верхняя панель.  
2 Отделение для моющих средств  
3 Панель управления.  
4 Дверца люка

5 Ручка  
6 Крышка фильтра  
7 Нижняя панель

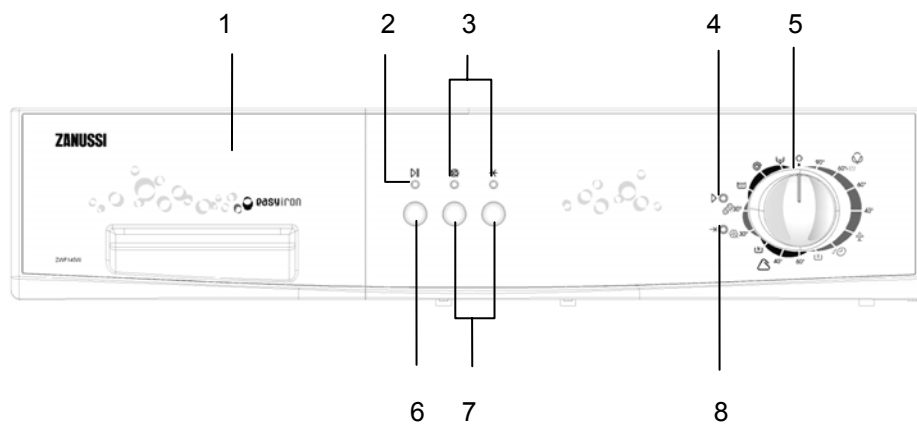
**Раздел 4: ПАНЕЛЬ УПРАВЛЕНИЯ**

- 1 Отделение для стиральных средств
- 2 Индикатор включения/выключения
- 3 Индикаторы выбора функции
- 4 Индикатор выполнения программы

- 5- Селектор выбора программы
- 6- Кнопка пуск/стоп
- 7- Кнопки выбора функции
- 8- Индикатор завершения программы



### Кнопка Старт/Пауза



Применяется для запуска или остановки работы машины по заданной программе.

#### **ВНИМАНИЕ!**

Для выбора новой или смены установленной программы необходимо установить переключатель выбора программ в позицию «0» (выключено).

### Индикаторы



При нажатии на кнопку пуск/стоп или любую Кнопку выбора функции, загорается соответствующий индикатор. При повторном нажатии на кнопку пуск/стоп или любую Кнопку выбора функции или при окончании цикла выбранной процедуры индикатор потухает.

Индикаторы используются также в системе отображения неисправностей, пояснение к которым дается в 9-м разделе.

### Кнопки выбора функций

#### **Без отжима**



Использование этой программы рекомендуется для деликатного белья, которое не следует отжимать. Нажимая эту кнопку, вы можете отменить отжим входящий в текущую программу.

#### **Стирка в холодной воде**



При нажатии этой кнопки, белье будет стираться в холодной воде. Рекомендуется использовать эту функцию для незначительно загрязненных вещей. Это позволит сэкономить энергию и воду.

**⚠ ВНИМАНИЕ!**

Набор дополнительных функций определяется выбранной вами моделью стиральной машины. Если вы забыли активизировать дополнительные функции перед включением машины, вы можете это сделать, когда стиральная машина включена и горит индикатор работы машины. Для этого достаточно нажать на кнопку выбора дополнительной функции. Если активизация выбранной функции еще возможна, то загорится соответствующий индикатор.

**Селектор выбора программы**

Пользуясь переключателем выбора программы, вы можете установить желаемую программу. Для установки заданной программы, переключатель выбора программы можно поворачивать в обе стороны. При установке переключателя на выбранную программу необходимо следить за тем, чтобы указатель переключателя находился прямо напротив выбранного символа. Если вы хотите выключить машину до окончания программы, поверните переключатель выбора программ в положение «0».

1 Хлопок 90°
2 Хлопок 60° (Предв. стирка)
3 Хлопок 60°
4 Хлопок 40°
5 Есо стирка
6- Быстрая стирка
7- Хлопок в холодной воде
8- Синтетика 60°
9- Синтетика 40°
10- Синтетика в холодной воде
11- Деликатная стирка 30°
12- Шаль 30°
13- Полоскание
14- Отжим
15- Слив воды
0- Отключение

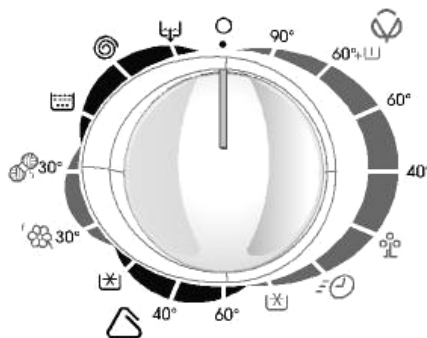

#### РАЗДЕЛ 5: СТИРКА БЕЛЬЯ

- Включите машину в розетку.
- Откройте кран подачи воды.

##### Первая стирка

В вашей машине может находиться вода, оставшаяся после проведения испытаний на заводе изготовителе. Для того, чтобы слить эту воду, первую стирку рекомендуется выполнять без белья; засыпьте во 2 отделение половину дозировочной нормы стирального порошка, предназначенного для использования в стиральных машинах автоматах и выберите программу «хлопок 90°C».

##### ДО НАЧАЛА СТИРКИ

###### Сортировка белья

- Разберите белье по виду тканей (хлопок, синтетика, деликатные ткани,, шерсть и т.п.), разделите в соответствии с температурным режимом стирки и степенью загрязнения.
- Ни в коем случае не стирайте одновременно белое и цветное белье.
- В связи с тем, что новое цветное белье может полинять, первый раз всегда стирайте его отдельно.
- До начала стирки, всегда проверяйте карманы на наличие металлических и других предметов. Следите за тем, чтобы они были пустые.
- Закрывайте замки-молнии и застегивайте пуговицы.
- Перед стиркой всегда отрезайте пластиковые или металлические пуговицы со штор и тюли или стирайте пуговицы/крючки в закрытом тканевом мешочке для стирки или наволочке.

- Брюки, вязаные изделия, футболки и спортивные свитера (водолазки) стирайте вывернутыми наизнанку.
- Мелкие предметы (например, носки и перчатки), стирайте в мешочке для стирки.



Стирать при 90 °С



Стирать при 60 °С



Стирать при 30 °С



Не стирать в стиральной машине

#### Загрузка белья в машину

- Откройте дверцу люка для загрузки белья.
- Аккуратно загрузите белье в машину, равномерно распределяя его по барабану.
- Загружайте по одному изделию.
- Закрывая дверцу люка, следите за тем, чтобы между уплотнителем и дверцей не было зажато белье.
- Дверца должна быть закрыта плотно, иначе машина не включится в работу.

#### Заполнение отделений для стирального средства

Количество засыпаемого в машину порошка зависит от нижеследующих критериев::

- Расход стиральных средств может меняться и зависит от степени загрязнения белья. Для мало загрязненного белья не делайте предварительную стирку и засыпайте небольшое количество порошка во 2 отделение для стиральных средств.
- Для сильно загрязненного белья выберите программу с предварительной стиркой и ¼ часть от требуемого количества порошка засыпьте в 1 отделение для стиральных средств, а оставшееся количество во 2 отделение.
- Для вашей машины необходимо применять специальный порошок для машин-автоматов. Рекомендации по применению и дозировке порошка указаны на его упаковке..
- С увеличением жесткости воды увеличивается и расход стирального средства.
- Количество расходуемого стирального средства также возрастает с увеличением объема стирки.
- В выдвижном отсеке с отделениями для стиральных средств имеется отделение для смягчителя. Не следует заливать смягчающее средство выше имеющейся в отделении отметки «MAX» (максимум). Иначе под напором воды смягчитель будет попадать в воду для стирки.
- Если смягчающее средство очень густое, перед тем как залить его в соответствующее отделение выдвижного отсека разбавьте его некоторым количеством воды. Это связано с тем, что слишком густое средство может забить сифон и воспрепятствовать вытеканию смягчителя.

- Во всех программах без предварительной стирки можно применять жидкое стиральное средство.

Для этого во второе отделение для стиральных средств установите пластинку с уровнем и залейте жидкое средство до отметки на пластинке.



пластина уровня  
жидкого  
моющего  
средства

## **ВКЛЮЧЕНИЕ МАШИНЫ**

### **Выбор программы и характеристики**

Пользуясь данными таблицы № 1, выберите программу стирки и дополнительные функции.

### **Пуск/стоп**

Нажатием на эту кнопку можно включить машину в работу по заданной программе или остановить работу машины по заданной программе.

### **Начало программы**

- Пользуясь селектором выбора программ установите выбранную вами программу.
- Загорится индикатор готовности программы к работе.
- При желании, теперь можете выбрать одну или несколько дополнительных функций.
- Нажатием на кнопку пуск/стоп включают машину в работу по заданной программе.

### **Изменение программы**

Если после выбора одной из программ вы захотите отменить ее выполнение, выбрав новую программу, то для этого:

- Нажмите на кнопку пуск/стоп.
- Поверните переключатель выбора программ в положение «0» (выключено).
- Поставьте переключатель выбора программ на отметку вновь выбранной программы (выбор программы можно делать, пользуясь данными таблицы № 1).
- Загорится индикатор готовности программы к работе.
- Нажмите кнопку пуск/стоп, после чего машина приступит к выполнению заданной программы.

### **Отмена программы**

Если вы захотите отменить выполнение программы стирки раньше, чем она закончится:

- Нажмите на кнопку пуск/стоп.
- Поверните переключатель выбора программ в положение «0» (выключено).
- Установите селектор выбора программ напротив программы «слив» или «отжим».
- Загорится индикатор готовности программы к работе.
- Нажмите кнопку пуск/стоп, после чего машина приступит к выполнению заданной программы.

### **Завершение программы**

- После завершения выбранной вами программы стирки машина автоматически останавливается.
- Загорится индикатор завершения программы.
- Установите переключатель выбора программы в положение «0».

- Примерно через 2 минуты после завершения программы стирки, срабатывает устройство блокировки замка и дверцу можно открывать. Откройте дверцу движением «на себя» и вытащите белье из машины.
- Для просушки внутренней поверхности машины оставьте дверцу приоткрытой после того, как вы вытащите белье.
- Отключите машину от электросети, отсоединив вилку от розетки
- Закройте кран подачи воды.

#### **⚠ ВНИМАНИЕ!**

В случае отключения электроэнергии на какой-либо стадии работы программы отключите машину от электросети. После подачи электроэнергии подключите машину к электросети. Она продолжит работу с того момента программы, на котором программа была остановлена. Это обстоятельство не является вредным для машины.

#### **Защита от детей**

Блокировка от детей используется в целях защиты цикла стирки от воздействий в результате нежелательной активации кнопок в течение цикла. Детская блокировка активируется посредством одновременного нажатия первой и третьей кнопки на панели управления с удержанием в нажатом положении более 3 секунд. При активации детской блокировки световые индикаторы на функциональных кнопках мигают, означая, что блокировка активна. Чтобы отключить детскую блокировку, нужно повторно нажать те же кнопки (1 и 3) и удерживать их более 3 секунд. Отключение блокировки показывается миганием индикатора на кнопке «Пуск/Пауза» (Start/Pause).

#### **⚠ ВНИМАНИЕ!**

При включенном блокировочном устройстве от детей переключатель выбора программ, кнопка выбора режима отжима и Функциональные кнопки работать не будут.

### **РАЗДЕЛ 6: ЧИСТКА И ТЕХНИЧЕСКОЕ ОБСЛУЖИВАНИЕ**

- Отключите машину от сети.
- Закройте кран подачи воды.

#### **ФИЛЬТР НА ВХОДЕ ВПУСКНОГО КЛАПАНА ВОДЫ (ВПУСКНОЙ ФИЛЬТР)**

На участке крана, к которому от машины подсоединяется шланг для подачи воды и концом впускного клапана, с целью предупреждения попадания в машину посторонних частиц и грязи, установлен фильтр. Если в машину не поступает достаточное количество воды, несмотря на то, что кран подачи воды открыт и давление в системе нормальное, этот фильтр необходимо прочистить.

ПРОГРАММЫ	ОТДЕЛЕНИЕ ДЛЯ СТИРАЛЬНЫХ СРЕДСТВ	КНОПКИ ДОПОЛНИТЕЛЬНЫХ ФУНКЦИИ	НОВЫЙ ВЕС СУХОГО БЕЛЬЯ (кг)	ТИП БЕЛЬЯ	ПОЯСНЕНИЯ
			ZWF145W		
1-ХЛОПОК 90°	2		5	Грязное, хлопок и текстильное белье	Белье, майки, сорочки, полотенца, покрывала
2- ХЛОПОК 60° (ПРЕДВАРИТЕЛЬ-СТИРКА)	1+2	*	5	Очень грязное, хлопок, цветные вещи и белье	
3- ХЛОПОК 60°	2	*	5	Грязное, хлопок, цветные вещи и белье	
4- ХЛОПОК 40°	2	*	5	Слегка грязное, пускает цвет, цветные вещи и белье	
5-ECO Стирка	2	*	5	Грязное, хлопок, цветные вещи и белье	
6-Быстрая стирка	2		2,5	Слегка грязное, цветные вещи и белье	
7-Хлопок в холодной воде	2		5	Слегка грязное, цветные вещи и белье , стирайте без подогрева воды	
8- СИНТЕТИКА 60°	2	*	3	Грязное, синтетика или с содержанием синтетики	Нейлоновые носки, блузки
9- СИНТЕТИКА 40°	2	*	3	Слегка грязное, синтетика или с содержанием синтетики	Нейлоновые носки, блузки
10- Синтетика в холодной воде	2		3	Слегка грязное, синтетика или с содержанием синтетики, стирайте без подогрева воды	Нейлоновые носки, блузки
11- Деликатная стирка 30°	2		2	Слегка грязное, хлопок, цветное, синтетика или с содержанием синтетики, стирайте без подогрева воды	Щелк, сорочки, блузки, полиэстер, полиамид.
12- Шерсть 30°	2		2	Грязное, ручная и автоматическая стирка шерсти.	Шерсть

ТАБЛИЦА -1

ПРОГРАММЫ	ОТДЕЛЕНИЕ ДЛЯ СТИРАЛЬНЫХ СРЕДСТВ	КНОПКИ ДОПОЛНИТЕЛЬНЫХ ФУНКЦИИ	НОВЫЙ ВЕС СУХОГО БЕЛЬЯ (кг)	ТИП БЕЛЬЯ	ПОЯСНЕНИЯ
			ZWF145W		
13. Полоскание	Для дополнительного полоскания для любого типа белья				
14. Отжим	Для дополнительного отжима для любого типа белья				
15. Слив воды	Для слива грязной воды после стирки. Если хотите, что бы вода слилась до окончания программы, также используйте эту программу.				

**ТАБЛИЦА-1 ПРОДОЛЖЕНИЕ**

(\* В зависимости от вашего желания, вы можете применять смягчающие средства для всех программ стирки (за исключением программ «отжим» и «слив»). Для определения дозы смягчающего средства необходимо пользоваться рекомендациями изготовителя. Смягчитель заливается в предусмотренное для этого отделение для стиральных средств.



- Отсоедините шланг подачи воды.
- Пользуясь щипцами вытяните фильтр впускного клапана и при помощи щетки, промойте его под проточной водой.
- Прочистите фильтр, находящийся на конце подсоединяемого к крану шланга с прокладкой.
- После прочистки фильтров установите детали на место, выполняя процедуры в обратном порядке.

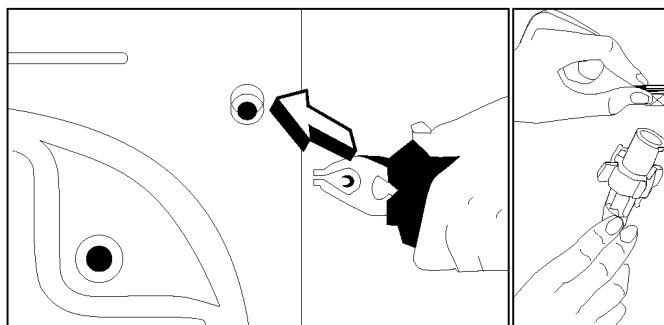

### ФИЛЬТР НАСОСА

Система фильтра насоса продлевает срок службы насоса машины, использующегося для слива грязной воды. Фильтр препятствует попаданию в насос волокон. Рекомендуется чистить фильтр насоса через каждые 2-3 месяца. Для чистки фильтра насоса:

- Откройте накладку крышки фильтра, потянув за ручку.
- Прежде чем снимать крышку фильтра, подставьте под крышку емкость для слива оставшейся в машине воды.
- Ослабьте крышку фильтра, повернув ее против часовой стрелки, и слейте воду.
- Очистите фильтр от посторонних материалов.
- Проверьте вращение насоса от руки.
- После чистки насоса установите на место крышку фильтра, повернув ее по часовой стрелке.
- Установите на место накладку.
- Помните, что если не закрыть крышку фильтра соответствующим образом, через нее будет протекать вода.

**⚠ ВНИМАНИЕ!****Опасность ожога!**

Вода внутри насоса может быть горячей, в таком случае подождите пока она остынет.

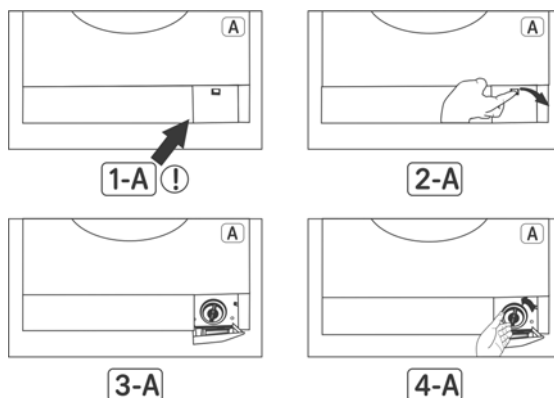
**ОТСЕК ДЛЯ СТИРАЛЬНЫХ СРЕДСТВ**

На стенках отделений отсека для стиральных средств со временем или в результате нахождения в них в течение какого-либо времени стиральных средств, может образоваться устойчивый слой. Для очистки этого слоя время от времени отсек с отделениями для стиральных средств отсоединяют от машины.

Для того, чтобы отсоединить выдвижной отсек для стиральных средств:

- Вытяните до упора отсек для стиральных средств наружу. (РИС. 1).
- Приподнимите переднюю часть выдвижного отсека и потяните к себе. (РИС. 2).
- Тщательно вымойте стенки отсека под проточной водой.
- Для предотвращения попадания частиц порошка вовнутрь машины уберите все остатки порошка.
- После того, как выдвижной отсек с отделениями для стиральных средств высохнет, установите его на место.



РИС. 1



РИС. 2

**ЧИСТКА ОТДЕЛЕНИЯ ДЛЯ СМЯГЧАЮЩИХ СРЕДСТВ**

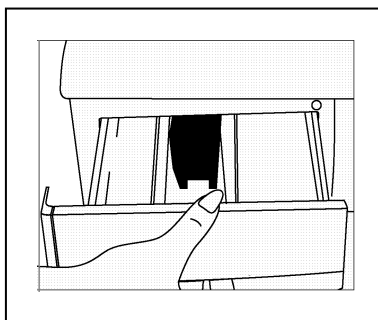
Вытяните и отсоедините отсек с отделениями для стиральных средств. Откройте и вытяните крышку сифона, тщательно очистите ее от остатков смягчающего средства. Установите чистую крышку сифона на место. Проверьте правильность установки.

**ЧИСТКА КОРПУСА**

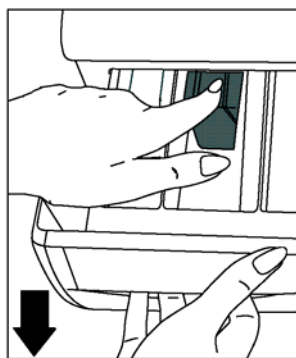
Внешнюю поверхность машины очищают теплой водой, используя средства, не содержащие абразивные вещества и химические растворители, которые не являются вредными для покрытия. Убрать остатки моющего средства с помощью чистой воды и протереть мягкой сухой тканью.

**⚠ ВНИМАНИЕ!**

Если машина установлена в месте, где температура воздуха может упасть ниже 0°C, выполните нижеследующие процедуры:

- Включите вилку в розетку.
- Закройте кран подачи воды и отсоедините шланг или шланги от крана.
- Концы сливного шланга и впускного шланга опустите в поддон.
- Установите переключатель выбора программ в положение «слив».
- Загорится индикатор готовности программы к работе.
- Нажатием на кнопку пуск/стоп, включают машину в работу по заданной программе.
- После завершения цикла программы, вытяните вилку из розетки (загорится индикатор завершения программы).

После выполнения этих процедур из машины выльется вся вода, что предотвратит образование льда. При повторном запуске машины в работу убедитесь в том, что температура воздуха выше 0°C.

**БАРАБАН**

Не оставляйте в машине иголки, скрепки, мелочь, другие металлические предметы. Предметы такого типа могут стать причиной образования ржавых пятен на внутренних стенках барабана. Для того, чтобы избавиться от таких пятен в случае их появления, пользуйтесь средством для чистки без содержания хлора в соответствии с рекомендациями изготовителя. Ни в коем случае не применяйте металлическую щетку для мытья посуды или аналогичные жесткие приспособления.

**ОЧИСТКА МАШИНЫ ОТ ИЗВЕСТКОВОЙ НАКИПИ**

Необходимости очистки машины от известковой накипи можно избежать правильным подбором количества применяемых стиральных средств. Но если вы хотите предотвратить образование накипи, пользуйтесь специальными средствами для предотвращения накипи, которые продаются в отделах химических средств по уходу за бытовыми приборами и применяйте их в соответствии с рекомендациями изготовителя.

**⚠ ВНИМАНИЕ!**

Средства для предотвращения накипи содержат кислоту, что может повлиять на изменение цвета белья и стать причиной негативных последствий для машины.

**РАЗДЕЛ 7: ПРАКТИЧЕСКИЕ СОВЕТЫ**

**Спиртные напитки:** Вначале промыть место с пятном холодной водой, после чего протереть смесью из глицерина и воды и прополоскать водой с уксусом.



**Лак для обуви:** Простирать в воде со стиральным порошком, слегка потерев в месте нахождения пятна, с тем, чтобы не испортить ткань, после чего прополоскать. Если пятно не исчезло, приготовить состав в пропорции 2 части воды и 1 части чистого спирта (96 градусов) и потереть этим составом ткань в месте нахождения пятна, затем простирать в теплой воде.



**Чай и кофе:** Натянуть предмет одежды с пятном над какой-либо емкостью, и в зависимости от вида ткани, полить сверху на пятно горячей водой с максимально возможной для этого вида ткани температурой. Если вид ткани позволяет, можно простирать изделие в воде с добавлением щелока.



**Шоколад и какао:** Замочите изделие в холодной воде, застирайте пятно с мылом или порошком, постирайте изделие в горячей воде с максимально возможной для этого вида ткани температурой. Если пятно не исчезло, протрите пятно 3% раствором перекиси водорода.



**Томатная паста:** После аккуратной очистки пасты с поверхности изделия, замочить на 30 минут в холодной воде и застирать со стиральным порошком.



**Мясной бульон-яйцо:** После аккуратной очистки остатков в месте нахождения пятна намочить губку или мягкую ткань в холодной воде и потереть сверху пятна. Застирать пятно с порошком и постирать изделие в воде с измельченным щелоком.



**Солидол и машинное масло:** Вначале очистите место с пятном от остатков вещества. Застирать пятно с порошком и постирать изделие в теплой мыльной воде.

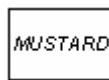

**Горчица:** Вначале налейте на пятно глицерин. Застирайте пятно с порошком и после этого постирайте все изделие. Если пятно не исчезло, протрите спиртом (для изделий из синтетики и цветного белья приготовить состав в пропорции 1 часть спирта и 2 части воды).



**Пятна крови:** Замочить белье в холодной воде на 30 минут. Если пятно не исчезнет, замочить на 30 минут в смеси воды и аммония (4 литра воды и 3 столовые ложки аммония).



**Крем, мороженое и молоко:** Опустите изделие в холодную воду и застирайте пятно со стиральным порошком. Если пятно не исчезнет, добавьте в воду соответствующее количество щелока (не пользуйтесь щелоком для бельевых пятен).



**Плесень:** Пятна плесени необходимо удалять как можно скорее. Пятна застирывают стиральным порошком. Если пятно осталось, выводят при помощи 3% раствора перекиси водорода..



**Чернила:** Промывать пятно под холодной водой до тех пор, пока поток воды, стекающей в месте нахождения пятна, не станет чистым. После этого нанести на пятно лимонную кислоту, подождать 5 минут и простирать в воде с добавлением щелока и стирального порошка.



**Фрукты:** Натянуть предмет одежды с пятном над какой-либо емкостью и промыть холодной водой. Не следует лить на пятно горячую воду. Промойте пятно холодной водой, после чего налейте глицерин. Подождите 1-2 часа, протрите несколькими каплями белого уксуса и после этого постирайте.



**Зелень растений:** Застирайте пятно со стиральным порошком. Если вид ткани подходит для стирки в воде с добавлением щелока, постирайте в воде с добавлением щелока. Для шерсти применяйте спирт. (Для цветных изделий приготовить состав в пропорции 1 часть чистого спирта и 2 части воды).



**Жирные пятна:** Вылить на пятно растворитель, не дожидаясь высыхания, застирать. После этого простирать в воде со стиральным порошком.



**Подпалины:** Если вид ткани подходит для стирки в воде с добавлением щелока, постирайте в воде с добавлением щелока. Для выведения пятен с шерсти пользуются тканью, намоченной в растворе перекиси водорода, после чего на место пятна кладут сухую ткань и проглаживают. После тщательного полоскания изделие необходимо постирать.

## РАЗДЕЛ 8: УСТРАНЕНИЕ МЕЛКИХ НЕИСПРАВНОСТЕЙ

Все ремонтные работы, связанные с машиной, должен выполнять авторизованный сервис. При необходимости ремонта или, если в результате применения нижеследующих рекомендаций, вам не удалось устранить поломку, вам необходимо выполнить следующие действия:

- Отключите машину от сети.
- Закройте кран подачи воды.
- Обратитесь в ближайший к вам авторизованный сервис.

ВИД НЕИСПРАВНОСТИ	ВОЗМОЖНАЯ ПРИЧИНА	МЕТОД УСТРАНЕНИЯ
Машина не работает.	Вилка не включена в розетку.	Включите вилку в розетку.
	Неисправный предохранитель.	Замените предохранитель.
	Отключена подача электричества.	Проверьте наличие в сети электричества.
	Не нажата кнопка «пуск/стоп».	Нажмите на кнопку «пуск/стоп».
	Переключатель выбора программ стоит в положении «0».	Установите переключатель выбора программ на желаемую программу.
	Неплотно закрыта дверца люка.	Плотно закройте крышку люка. Должен раздаться щелчок.
В машину не поступает вода.	Закрит кран подачи воды.	Откройте кран подачи воды.
	Перекручен впускной шланг воды.	Проверьте впускной шланг.
	Забит впускной шланг воды.	Очистите фильтр на впускном шланге. (*)
	Забит фильтр впускного клапана.	Очистите фильтр на впускном клапане. (*)
	Дверца не закрыта должным образом.	Тщательно закройте дверцу. Должен раздаться щелчок.
Повышенная вибрация машины.	Не отрегулирован уровень опорных ножек машины.	Отрегулируйте уровень опорных ножек. (**)
	Не сняты транспортировочные болты.	Снимите транспортировочные болты. (**)
	Неравномерно загруженное белье.	Равномерно уложите белье.
Машина не сливает воду.	Забит или перекручен сливной шланг.	Проверьте сливной шланг.
	Забит фильтр насоса.	Очистите фильтр насоса. (*)

(\*) Для выполнения очистки и технического обслуживания смотрите соответствующий раздел.  
(\*\*) Для выполнения установки и подключения машины смотрите соответствующий раздел.

НЕИСПРАВНОСТЬ	ВОЗМОЖНАЯ ПРИЧИНА	МЕТОД УСТРАНЕНИЯ
Повышенная вибрация машины.	В машине мало белья.	Это не влияет на работу машины.
	Машина перегружена бельем или неправильная и неравномерная загрузка белья.	Не превышайте рекомендуемого объема белья, загружайте белье в машину равномерно.
	В машине находится один компактный тяжелый предмет.	Не допускайте загрузки в стиральную машину тяжелых предметов.
Повышенное пенообразование в отделении для стиральных средств.	Количество стирального средства больше необходимого.	Нажмите на кнопку «пуск/стоп». Для остановки пенообразования смешайте 1 столовую ложку смягчителя с поллитром воды и вылейте в отделение для стиральных средств. Через 5-10 минут нажмите на кнопку «пуск/стоп». Для последующей стирки применяйте рекомендуемую дозу стирального порошка.
	Применяемое стиральное средство не предназначено для стирки в машинах-автоматах.	Применяйте только тот стиральный порошок, который производится специально для машин-автоматов.
Плохой результат стирки.	Неправильный выбор программы для сильно загрязненного белья.	Выбирайте соответствующую программу. (См. таблицу № 1)
	Недостаточное количество применяемого стирального средства.	В зависимости от вида белья, применяйте больше стирального порошка.



НЕИСПРАВНОСТЬ	ВОЗМОЖНАЯ ПРИЧИНА	МЕТОД УСТРАНЕНИЯ
Плохой результат стирки.	Количество загруженного в машину белья превышает рекомендуемый максимальный объем.	Не загружайте в машину белье в таком количестве, которое превышает максимально предусмотренное изготовителем.
	Возможно вода слишком жесткая.	Пользуйтесь порошком в таком количестве, которое рекомендует изготовитель.
	Неравномерно загруженное белье.	Правильно и равномерно загружайте белье в машину.
Вода сливается сразу же после заливки в машину.	Конец сливного шланга находится слишком низко по отношению к машине.	Отрегулируйте положение сливного шланга. (**)
Во время стирки не видно воды в баке.	Неисправности нет. Воды просто не видно, так как она находится внизу бака.	-
Сверху белья остаются следы порошка.	Иногда на поверхности белья могут оставаться в виде белых пятен, нерастворимые в воде частицы порошка.	Установите программу «полоскание» и прополощите белье еще раз или устраните пятна. После высыхания белья, остатки стирального порошка в виде белых пятен можно убрать с помощью щетки.
Сверху белья имеются серые пятна.	Причиной появления таких пятен могут быть не выведенные пятна масла, крема, мази.	Для последующей стирки засыпайте порошок в максимально рекомендуемом изготовителем количестве.

(\*) См. Раздел, касающийся установки и подключения машины.



НЕИСПРАВНОСТЬ	ВОЗМОЖНАЯ ПРИЧИНА	МЕТОД УСТРАНЕНИЯ
Не производится отжим или производится, но с опозданием.	Неисправности нет. Это связано с контролем несбалансированного груза, может работать и таким образом.	Система контроля несбалансированного груза работает над равномерным распределением белья внутри машины. После распределения белья машина переходит в режим отжима. Для последующей стирки постарайтесь выполнять загрузку белья правильно и равномерно, закладывая изделия по одному.

#### РАЗДЕЛ 9: СИСТЕМА АВТОМАТИЧЕСКОГО ОПРЕДЕЛЕНИЯ ВИДА ПОЛОМКИ

Ваша машина имеет собственную систему распознавания сбоя в работе, постоянно контролируя себя в процессе стирки. Эта система помогает не только принять необходимые меры в случае возникновения неисправности, но и имеет систему предупреждения для пользователя.

КОД НЕИСПРАВНОСТИ	ПОКАЗАТЕЛЬ НЕИСПРАВНОСТИ	ВОЗМОЖНАЯ НЕИСПРАВНОСТЬ	ВАШИ ДЕЙСТВИЯ
Err 01	Мигает лампочка индикатора пуск/стоп.	Неплотно закрытая дверца люка.	Дверцу необходимо закрывать таким образом, чтобы услышать щелчок. Если лампочка продолжает мигать, выключите машину, вытяните вилку из розетки и немедленно обратитесь в ближайший к вам авторизованный сервис.

КОД НЕИСПРАВНОСТИ	ПОКАЗАТЕЛЬ НЕИСПРАВНОСТИ	ВОЗМОЖНАЯ НЕИСПРАВНОСТЬ	ВАШИ ДЕЙСТВИЯ
Err 02	Мигает лампочка индикатора выполнения программы.	Уровень воды ниже термоэлемента нагревателя. Низкий напор воды или закрыт кран подачи воды.	Откройте до упора кран подачи воды. Возможно отсутствие воды в системе водоснабжения, проверьте. Если неисправность не устраняется, машина через некоторое время автоматически отключится. Вытяните вилку из розетки и обратитесь в ближайший к вам авторизованный сервис.
Err 03	Мигает лампочка индикатора пуск/стоп и индикатора выполнения программы.	Неисправный насос или забитый фильтр насоса.	Прочистите фильтр насоса. Если неисправность не устраняется, обратитесь в ближайший к вам авторизованный сервис. (*)
Err 04	Мигает индикатор окончания программы .	Коммуникационная ошибка	Отключите машину, закройте кран и обратитесь в ближайший авторизованный сервис центр.
Err 05	Мигают лампочка индикатора пуск/стоп и лампочка индикатора завершения программы.	Возможно неисправен нагреватель машины или датчик нагревателя.	Выключите машину и вытащите вилку из розетки. Закройте кран подачи воды. Обратитесь в ближайший к вам авторизованный сервис.





(\*) Для выполнения очистки и технического обслуживания смотрите соответствующий раздел.



КОД НЕИСПРАВНОСТИ	ПОКАЗАТЕЛЬ НЕИСПРАВНОСТИ	ВОЗМОЖНАЯ НЕИСПРАВНОСТЬ	ВАШИ ДЕЙСТВИЯ
Err 06	Мигают лампочка индикатора выполнения программы и лампочка индикатора завершения программы.	Неисправен мотор.	Выключите машину и вытащите вилку из розетки. Закройте кран подачи воды. Обратитесь в ближайший к вам авторизованный сервис.
Err 07	Постоянно горят лампочка индикатора пуск/стоп, лампочка индикатора выполнения программы и лампочка индикатора завершения программы.	Ошибка в конфигурации.	Выключите машину и вытащите вилку из розетки. Закройте кран подачи воды. Обратитесь в ближайший к вам авторизованный сервис.
Err 08	Мигают лампочка индикатора пуск/стоп, лампочка индикатора выполнения программы и лампочка индикатора завершения программы.	Неисправен мотор.	Выключите машину и вытащите вилку из розетки. Закройте кран подачи воды. Обратитесь в ближайший к вам авторизованный сервис.
Err 09	Постоянно горят лампочка индикатора выполнения программы и лампочка индикатора завершения программы.	Очень низкое или очень высокое напряжение.	Машина автоматически выключается в случае падения напряжения в сети ниже 150 В или увеличения – свыше 260 В. Как только напряжение нормализуется, машина автоматически включается в работу.

**Раздел 10: МЕЖДУНАРОДНЫЕ СИМВОЛЫ СТИРКИ**

			
Температура стирки.	Не стирать (в воде.)	Гладить теплым утюгом.	Гладить при нормальной температуре.

			
Гладить горячим утюгом.	Не гладить.	Не сушить в машине.	Сушить в подвешенном виде.

			
Сушить на вешалке.	Сушить в развернутом виде.	Не отбеливать.	Можно применять отбеливатель.

		
<p>Это все значки сухой химчистки. Буквенные обозначения являются подсказчиком для персонала химчистки, каким видом растворителя можно пользоваться. Если не указано на этикетке, изделия с такими значками не должны стираться в машине.</p>		

52012068